



ハンドパレットトラック NE シリーズ



NEW
2024.10.1
Release



●本カタログの内容・仕様は改良のため予告なく変更することがあります。●本カタログの写真はイメージになり型番によって内容や形状が異なって見えることがあります。



コレックグループ (西部)
〒530-8566 大阪市北区天満橋3-3-5
TEL:06-6351-3280 FAX:06-6351-8365

コレックグループ (東部)
〒153-0051 東京都目黒区上目黒2丁目1-1
中目黒GTタワー7F
TEL:03-3278-0330 FAX:03-5768-1721

コレックグループ (中部)
〒472-0042 愛知県知立市内幸町平田75番地
TEL:0566-85-1300 FAX:0566-85-1333

サービスグループ 部品サービスセンター
〒520-3203 滋賀県湖南市日枝町4番地
TEL:0748-75-7846 FAX:0748-75-7305

川口サービスセンター
〒333-0834 埼玉県川口市安行領根岸3266
TEL:048-284-1610 FAX:048-286-6302



滋賀工場
〒520-3203 滋賀県湖南市日枝町4番地
TEL:0748-75-7846 FAX:0748-75-7305

<https://www.kolec.co.jp/>



KOLECは中西金属工業(株)のマテハン機器のブランドです。

Eメール: info@kolec.co.jp
お客様相談窓口 (フリーダイヤル)
0120-547-773

お問い合わせ、ご相談は下記販売店へ。



2024年10月現在



使いやすさと安全性を考慮した設計で、 作業の効率向上と省力化を目指します。

操作性・安全性を新たに見直し、あらゆる機能面で性能が向上、
さらにコストパフォーマンスにも優れた
コレックの「ハンドパレットトラック NEシリーズ」が、
新たなスタンダードを提供します。
ユーザーを考慮したシンプルでストレスフリーな操作性により、
安全で快適な作業をサポートします。

HAND PALLET TRUCK

NE

SERIES



「ハンドパレットトラック
NEシリーズ」

手押し 手動昇降 1000~2500kg積



全機種即納対応可能

ハンドパレットトラックNEシリーズは
全機種在庫を準備しているため、
即納対応が可能です。
※ご注文後2営業日以内



Webページはこちら

新機構「クイックリフトポンプ」を標準装備(国内初) 無負荷時のポンピング回数が大幅に減少。

無負荷時のフォークの上昇幅が最大約5倍*にアップ。
新機構の「クイックリフトポンプ」により、フォークがパレットに当たるまでのポンピング回数を大幅に削減することで作業効率が向上します。
またフォークに荷重がかかれば自動的に油圧回路が切り替わり、軽い力で荷物を持ち上げる事ができます。

*当社旧シリーズ積載荷重2.5t仕様との比較において。

旧シリーズとNEシリーズでの
無負荷時のポンピングの上昇幅比較

旧シリーズとNEシリーズで5回ポンピングした場合の比較。ポンピングの上昇幅が最大約5倍*にアップしたため、少ないポンピング数で荷物を持ち上げる事ができます。



全車に「ドラムブレーキ」を標準装備。 直感的な操作性で、安全をサポート。

全車にハンドルレバー操作式のドラムブレーキを標準装備!(国内初)
駐車時にはブレーキレバーを引くだけのワンアクションでパーキングブレーキとして機能し、走行時も補助ブレーキとして機能します。
※坂道等で使用しないでください。



逸走時にも自転車同様の手元の直感的な操作でブレーキをかけることができ、作業時の安全をサポートします。

ホワイトタイヤを標準装備

全車にホワイトタイヤを標準装備!
ホワイトタイヤはタイヤ痕が路面に付きにくく、
きれいな路面を保てます。



足踏みペダルを標準装備

足踏みペダルをひと踏みするだけで、
フォークを最下段まで下げることができます。



始動抵抗・走行抵抗を低減したことで、 操作性が大幅に向上!

新開発のタイヤを採用することで、
旧シリーズと比較して始動抵抗は最大41%軽く、走行抵抗は26%軽くなりました。
作業者の肉体的負担を軽減し、より快適な作業が可能です。
※グラフ及び数値は社内テスト結果です。路面状況により異なります。

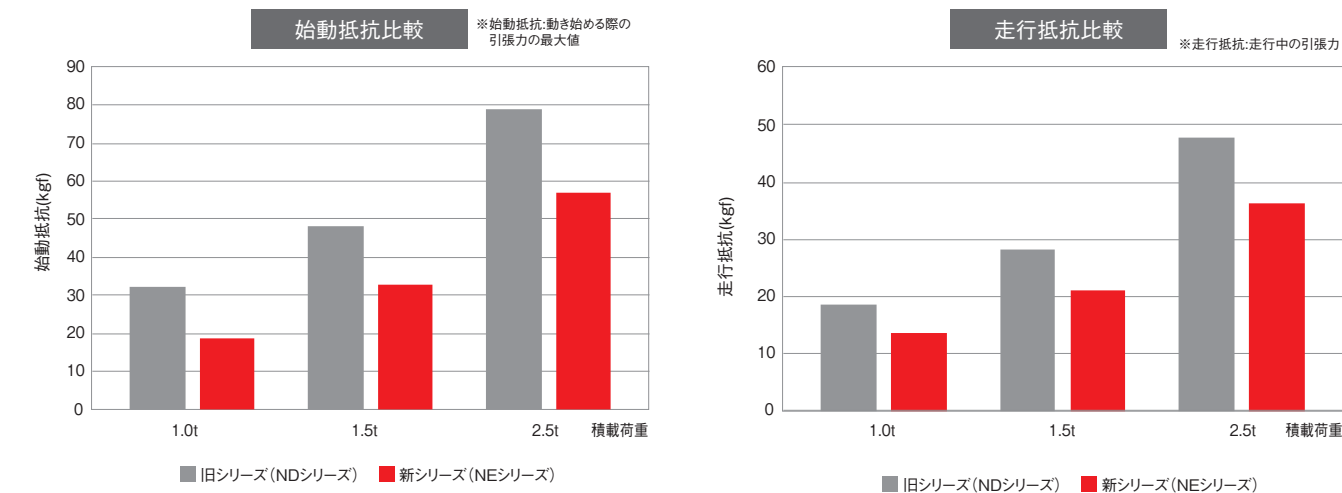

NEシリーズ スペック表

型式	荷重 (kg)	フォーク寸法		全幅 (mm)	全高 (mm)	ステアリングホイール	ロードホイール	重量 (kg)				
		W(mm)	L(mm)									
NE10-48	1000	480	810	480	1214	ポリウレタン 180φx50	ポリウレタン 74φx93	61				
NE10-49		480	980	480				64				
NE10-58		520	810	520				62				
NE10-59		520	980	520				65				
NE10-510		520	1070	520				67				
NE10-511		520	1150	520				68				
NE10-610		600	1070	600				68				
NE10-76		685	650	685				65				
NE10-710		685	1070	685				72				
NE10-712		685	1220	685				75				
NE15-48		1500	480	810				480	1214	ポリウレタン 180φx50	ポリウレタン 74φx93	61
NE15-49			480	980				480				64
NE15-58	520		810	520	62							
NE15-59	520		980	520	65							
NE15-510	520		1070	520	67							
NE15-511	520		1150	520	68							
NE15-610	600		1070	600	68							
NE15-76	685		650	685	65							
NE15-710	685		1070	685	72							
NE15-712	685		1220	685	75							
NE25-48	2500		480	810	480	1214	ポリウレタン 180φx50	ポリウレタン 74φx93				61
NE25-49			480	980	480							64
NE25-58		520	810	520	62							
NE25-59		520	980	520	65							
NE25-510		520	1070	520	67							
NE25-511		520	1150	520	68							
NE25-610		600	1070	600	68							
NE25-76		685	650	685	65							
NE25-710		685	1070	685	72							
NE25-712		685	1220	685	75							

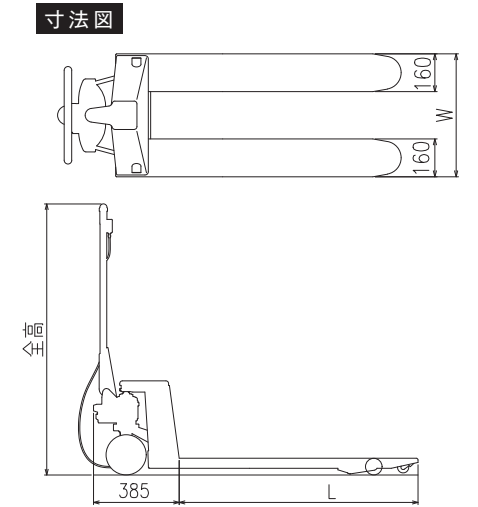

●NE10・15・25 標準式

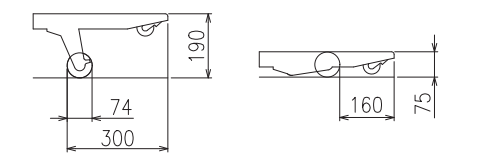

●NEL10・15・25 低床式

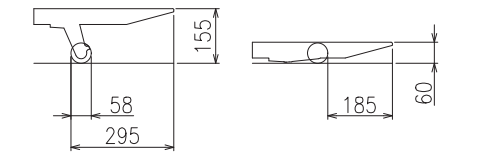

(低床式) ※NEL10-69、NEL15-69、NEL25-69はビール専用プラスチックパレット適用車です。

型式	荷重 (kg)	フォーク寸法		全幅 (mm)	全高 (mm)	ステアリングホイール	ロードホイール	重量 (kg)				
		W(mm)	L(mm)									
NEL10-58	1000	520	810	520	1206	ポリウレタン 180φx50	ポリウレタン 58φx93	61				
NEL10-59		520	980	520				64				
NEL10-510		520	1070	520				66				
NEL10-511		520	1150	520				67				
NEL10-610		600	1070	600				67				
NEL10-69		630	980	630				66				
NEL10-710		685	1070	685				72				
NEL10-712		685	1220	685				74				
NEL15-58		1500	520	810				520	1206	ポリウレタン 180φx50	ポリウレタン 58φx93	61
NEL15-59			520	980				520				64
NEL15-510			520	1070				520				66
NEL15-511			520	1150				520				67
NEL15-610	600		1070	600	67							
NEL15-69	630		980	630	66							
NEL15-710	685		1070	685	72							
NEL15-712	685		1220	685	74							
NEL25-58	2500		520	810	520	1206	ポリウレタン 180φx50	ポリウレタン 58φx93				61
NEL25-59			520	980	520							64
NEL25-510			520	1070	520							66
NEL25-511			520	1150	520							67
NEL25-610		600	1070	600	67							
NEL25-69		630	980	630	66							
NEL25-710		685	1070	685	72							
NEL25-712		685	1220	685	74							